

ROBUS®

ÉCLAIRAGE TRINITY "3 EN 1" 3 x 1W, MONTAGE AU SOL, MURAL OU SUR PIQUET

R3IN13W

FR

VEUILLEZ LIRE LES INSTRUCTIONS AVANT DE COMMENCER L'INSTALLATION ET CONSERVEZ-LES POUR TOUTES UTILISATIONS FUTURES.
Les produits électriques peuvent causer la mort, de graves blessures ou des dégâts matériels. L'installation doit être effectuée par un électricien qualifié.

Remarque :

Le luminaire doit être déconnecté avant d'effectuer tout test de résistance à l'isolation. Les informations techniques et caractéristiques peuvent changer au fil du temps sans notification préalable. Pour rester informé de ces possibles modifications, veuillez consulter le site internet www.robust.com ou robustdirect.com.

-20°C < Ta < +40°C, 220-240V ~ 50/60Hz, Classe I, IP65

Installation

Montage mural

1. Assurez-vous qu'il y a au moins 100mm d'espace libre autour de la localisation du luminaire.
2. Placez le support contre le mur et marquez sur le mur les positions des futures fixations. Avant le forage, assurez-vous qu'il n'y a pas d'obstacles : câbles, tuyaux etc..
3. Fixez le luminaire au mur.
4. Utilisez un boîtier IP adapté, introduisez le câble d'alimentation au terminal, connectez Marron à L, Bleu à N et Jaune/Vert à E.
5. Assurez-vous que le luminaire soit sécurisé.

Montage au sol

1. Assurez-vous que l'alimentation est coupée.
2. Evitez les endroits comme:
 - a) Le milieu d'un chemin où les piétons peuvent trébucher dessus.
 - b) Les points bas où l'eau peut être abondante.
3. Le manchon principal doit être monté dans le sol, avec le bord supérieur de niveau avec la surface. Il doit y avoir au moins 30cm en-dessous du manchon afin de permettre le drainage autour.
4. Retirez la collerette de la partie supérieure en dévissant les vis d'Allen.
5. Fixez le corps du luminaire au piquet, serrez les vis en toute sécurité.
6. Remettez en place la collerette au luminaire en serrant les vis d'Allen en toute sécurité.
7. Utilisez un boîtier IP adapté, introduisez le câble de l'alimentation dans le presse-étoupe et connectez les câbles aux terminaux, Marron à « L », Bleu à « N » et Jaune/Vert à « E ».

Montage sur piquet

1. Connectez le support avec le piquet au luminaire.
2. Attachez le piquet au support du luminaire. Placez le luminaire dans le sol. Vérifiez que le piquet ne risque pas d'endommager des câbles, tuyaux etc..
3. Utilisez un boîtier IP adapté, introduisez le câble d'alimentation dans le presse-étoupe et connectez les câbles aux terminaux, Marron à « L », Bleu à « N » et Jaune/Vert à « E ».

Ce luminaire ne dispose d'aucune pièce réparable par l'utilisateur. Si le luminaire est endommagé, débranchez-le et cessez de l'utiliser.

Surveillance du Marché:

LS Code» d'efficacité énergétique de Classe D. R3IN13W-LS.

La source lumineuse de ce luminaire n'est pas remplaçable. Lorsque celle-ci atteint sa fin de vie, l'ensemble du luminaire doit être remplacé.

Informations pour l'utilisateur du produit :

1. Veuillez, s'il vous plaît, noter l'importance de disposer des Déchets d'Équipement Électriques et Électroniques séparément des déchets ménagers (DEEE représenté par une poubelle barrée d'une croix).
2. Veuillez tenir compte de l'importance de votre contribution à la réutilisation et au recyclage de ce produit en fin de vie en le retournant dans un centre de collecte de déchets des équipements électriques ou dans le point de vente à partir duquel vous effectuez l'achat du produit de remplacement.
3. Cet équipement peut contenir des substances dangereuses pour la santé et l'environnement s'il est jeté n'importe où. Il est important de le séparer des ordures ménagères et le recycler dans une consigne DEEE appropriée.
4. La "poubelle barrée d'une croix" présent sur le produit indique que cet appareil ne doit pas être jeté dans les ordures ménagères mais doit être éliminé conformément à la réglementation DEEE locale.

IT: AVVERTENZA – I dispositivi elettrici possono causare lesioni gravi o la morte o danneggiare l'apparecchio. In caso di dubbi sull'installazione o sull'utilizzo di questo prodotto, consultare un elettricista competente. Assicurarsi che l'alimentazione principale sia spenta prima di effettuare interventi.

EST: HOIATUS! Elektritooted võivad põhjustada surma, raskeid vigastusi või varakahjustusi. Kui teil on toote paigaldamisel või kasutamisel kahtlusi, küsige nõu asjatundlikult elektrikult. Enne töö alustamist veenduge, et elektrivool oleks välja lülitatud.

SLK: UPOZORNENIE - Elektrické výrobky môžu spôsobiť smrť, vážne zranenie alebo škodu na majetku. Ak máte akékoľvek pochybnosti o inštalácii tohto výrobku, poraďte sa s kvalifikovaným elektrikárom. Pred začatím práce skontrolujte, že je hlavný zdroj

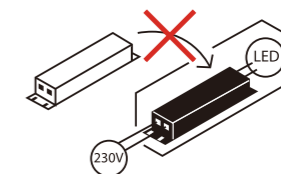
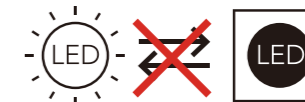
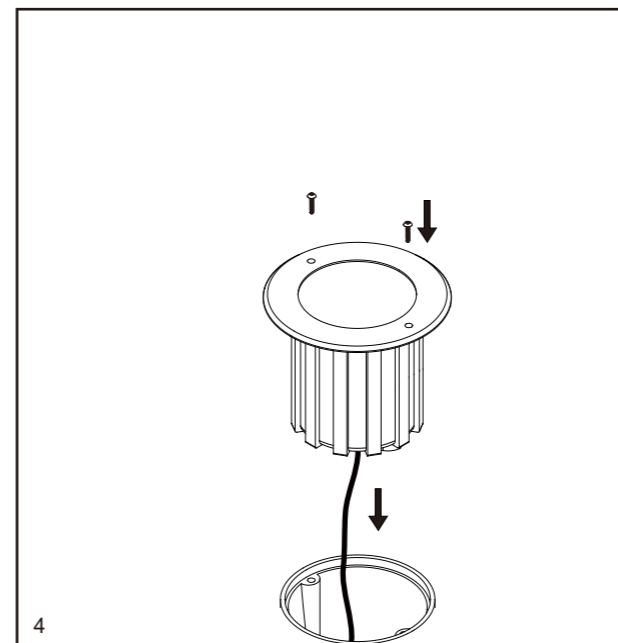
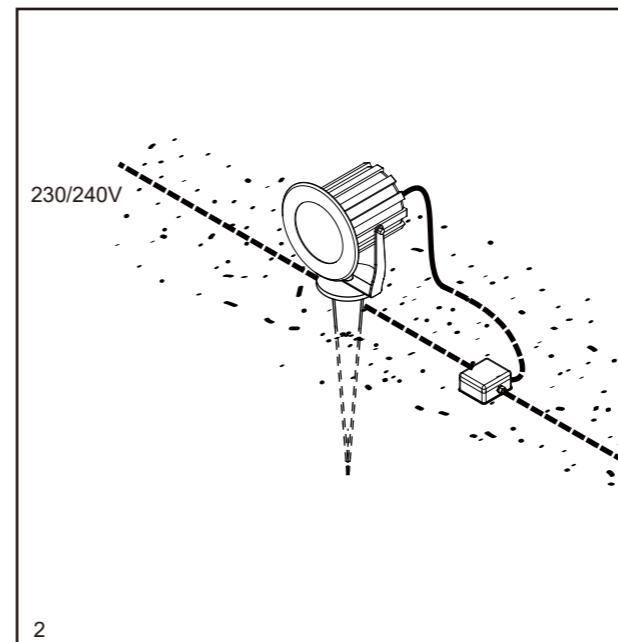
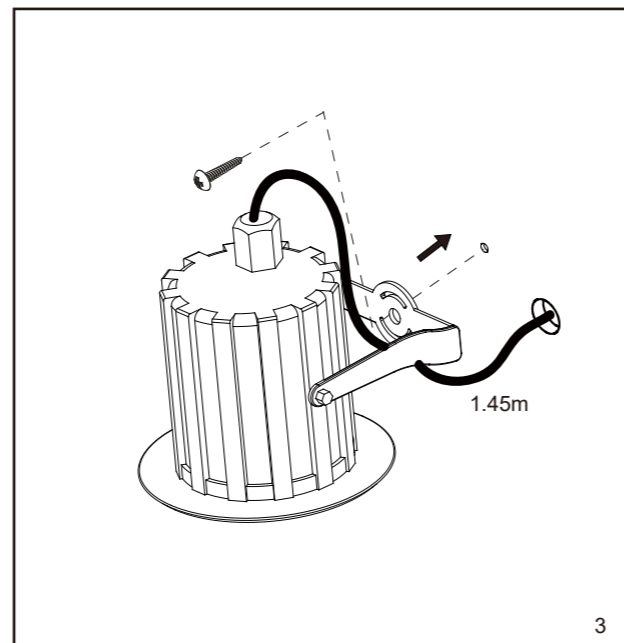
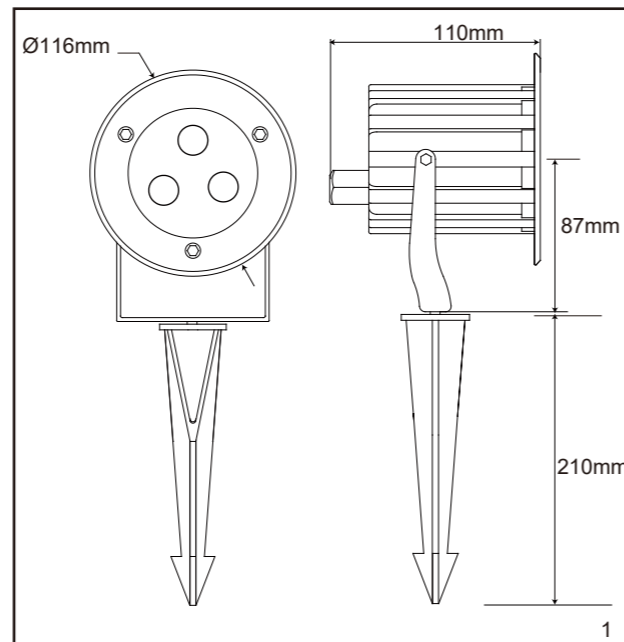

L.E.D lighting & Electrical Distribution Group UC
IRE: Nangor Road, Dublin 12, D12 E7VP, Ireland
UK: Bracknell Enterprise & Innovation Hub, Ocean House, 12th Floor, The Ring, Bracknell, Berkshire RG12 1AX, UK

Tel: +353 1 7099000
Fax: +353 1 7099060
Email: info@robust.com
Website: www.robust.com

